



• • Übung 11: Rätsel  

L beginnt ein Tier an die Tafel zu zeichnen. KK dürfen raten, was es sein soll.

• • Übung 12: Reim: Jakob 

Jakob hat kein Brot im Haus,
Jakob macht sich gar nichts draus,
Jakob hin, Jakob her,
Jakob ist ein Zottelbär.

• • Übung 13: Was mögen die Kinder?   S. 44

KK sollen die Zeichnungen ansehen und sagen, was Hülya, Tom und Laura mögen und nicht mögen. Dann sollen sie über sich selbst und über Teddy berichten.

• • Übung 14: Welches Bild fehlt?  

L befestigt Bildkarten der Haustiere an der Tafel und sagt:

Mach die Augen zu! Ich nehme jetzt zwei Bilder weg. Mach die Augen wieder auf! Was fehlt?

• • Übung 15: Lied:  Kuckuck, Kuckuck



Ku-ckuck, Ku-ckuck, ruft's aus dem Wald.
Las - set uns sin - gen, tan - zen und sprin - gen!
Früh - ling, Früh - ling wird es nun bald.



● ● Übung 7: Wir gehen einkaufen

KK sollen für ihre Freunde Spielsachen einkaufen. L führt mit der Handpuppe Teddy einen Minidialog vor:

A: Guten Morgen! Was möchtest du?

B: Ich möchte einen Teddy. Wie viel kostet er?

A: Der grüne Teddy kostet 10 Euro.

B: Ja, den nehme ich.

KK spielen diesen Minidialog in Partnerarbeit durch. L hilft, falls KK Unterstützung brauchen.

● ● Übung 8: Kim-Spiel: Ratespiel für die ganze Gruppe

Material:

Spielsachen, Decke

L zeigt KK alle Gegenstände, lässt KK eine Weile die Dinge betrachten, dann werden alle Spielsachen zugedeckt. Ein K darf einen Gegenstand „ertasten“ und raten, was es ist. Mehrere Durchgänge sind nötig, weil alle raten wollen!

● ● Übung 9: Reihensprechübung: In meinem Kasten ist ...

Material:

Spielsachen, Decke

L gibt jedem K ein Spielzeug (oder Spielzeugkärtchen).

Teddy fängt nun an: „In meinem Kasten ist ein Ball“. Alle sitzen im Sitzkreis. Das nächste K wiederholt, was Teddy gesagt hat und fügt den eigenen Gegenstand hinzu: „In meinem Kasten sind ein Ball und eine Trompete“.

Damit KK sich die verschiedenen Gegenstände merken können, hält jedes K das Bild so, dass es alle sehen können. So muss keines der KK davor Angst haben, dass es reden soll und sich die Reihenfolge nicht merken kann.

● ● Übung 10: Ich kaufe ... S. 38

KK sollen richtige Sätze bilden können. Sie sollen sagen, was die Gegenstände kosten:

Das Auto kostet 5 Euro. Der Ball kostet 3 Euro.





• • Übung 8: Kim-Spiel

L legt verschiedene Schulsachen auf den Tisch. KK sollen sich die Dinge genau ansehen und wissen, wie viele Gegenstände es sind und wo diese liegen. (Am Anfang sollen es nicht mehr als sechs sein.)
L sagt nun: Macht die Augen zu! Alle machen die Augen zu. L nimmt nun ein oder zwei Gegenstände weg.
L sagt: Macht die Augen wieder auf! KK sollen dann genau wissen, was der L weggenommen hat und wo diese Dinge zuvor lagen.

• • Übung 9: Lippenlesen

L nennt einen Gegenstand, macht aber nur die Lippenbewegung dazu, KK sollen das Wort erraten.

● Übung 10: Meine Tasche S. 55

Material:

Kopiervorlagen aus dem Arbeitsbuch, Buntstifte, ein Kuvert, Klebstoff

Voraussetzung:

Die KK kennen bereits den Wortschatz der wichtigsten Bastelsachen. Sie haben diesen Wortschatz mit realen Gegenständen erarbeitet und mit verschiedenen Spielen geübt und gefestigt.

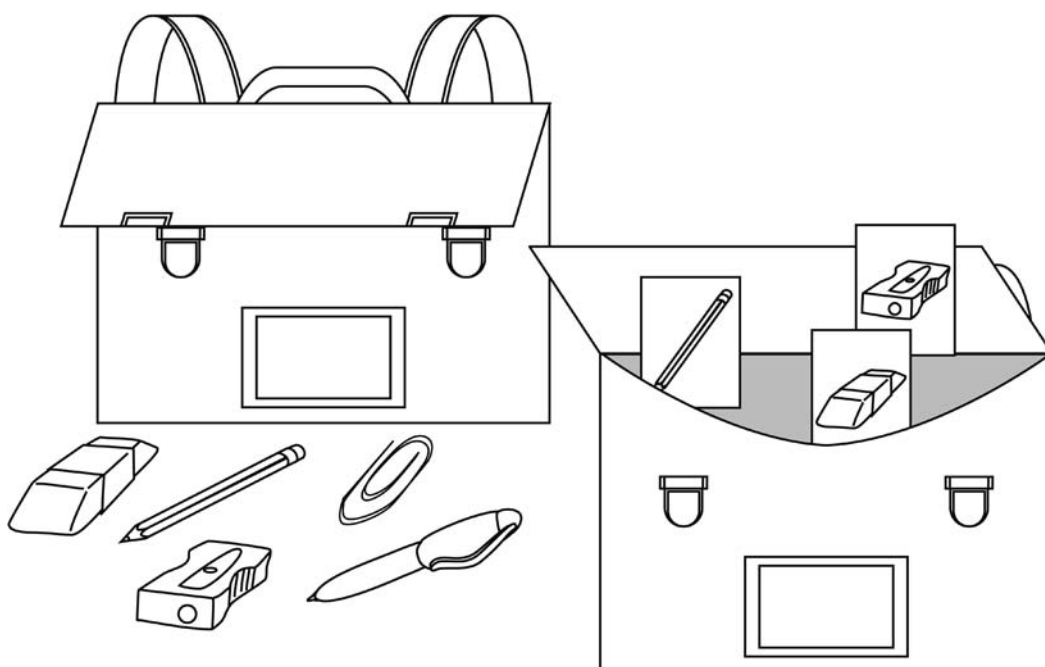



• • Übung 3: Fingereim

Das ist der Daumen (=Daumen), der schüttelt die Pflaumen (=Zeigefinger), der sammelt sie alle auf (=Mittelfinger), der trägt sie nach Haus' (=Ringfinger), und der kleine, der isst sie alle auf (=kleiner Finger).

• Übung 4: Zeige! S. 61

KK hören ein Wort und zeigen auf den entsprechenden Körperteil vom Teddy.

• • Übung 5: Lied: Kopf und Schultern

KK machen zunächst die Aktivitäten mit und allmählich versuchen sie, das Gedicht nachzusprechen.

Kopf und Schul - ter, Knie und Zeh', Knie und Zeh'.

Kopf und Schul - ter, Knie und Zeh', Knie und Zeh', _____

Aug' und Ohr und Mund _____ und _____ Nas',

Kopf und Schul - ter, zeig mir das, zeig mir das.

KK machen bei der ersten Strophe alle Bewegungen mit und versuchen mitzusingen. Bei der zweiten Strophe wird „Kopf“ nicht gesungen, nur die Bewegungen werden gemacht. Bei jeder Strophe wird ein Wort mehr ausgelassen, bis schließlich gar nichts mehr gesungen wird, nur die Bewegungen werden durchgeführt.

Dann, als Abschluss wird das gesamte Lied noch einmal mit allen Bewegungen gesungen. Auf diese Weise prägen sich KK die Bewegungen automatisch ein.

L zeigt mithilfe der Handpuppe die verschiedenen Körperteile, KK zeigen diese an ihrer kleinen Teddyfigur mit. Fünf KK haben wieder die Teddys und dürfen die Körperteile mitzeigen.

<i>Thema</i>	<i>Wortschatz</i>	<i>Redewendung</i>
Formen	Quadrat Rechteck Dreieck Kreis Oval Mond Linie Pfeil Ecke Seite Herz	Was ist das? Das ist ein ... Welche Farbe hat das Dreieck, der Kreis, ...? Zeige mir ...! Zeige auf ...! Wie viele Ecken hat das Dreieck? Das ist ein Kreis/Dreieck/Herz ... Das sieht aus wie ein Herz/ Kreis ...
Spielsachen	Ball Bausteine Spielzeugauto Puzzle Teddybär Drachen Bilderbuch Telefon Boot Trompete Puppe Buntstifte	Bitte, gib mir ...! Ja, bitte. Da hast du. Magst du das/den/die ...? Ja!/Nein! Mein ... ist groß/klein/rot/blau. Ich mag das/den/die ... am liebsten.
Meine Teddybären	in auf unter hinter vor	
Tiere	Katze Hund Schildkröte Maus Hase Goldfisch Hamster Wellensittich Papagei groß, klein weiches Fell lieb	Hast du ein/eine/ein ...? Mein Hund ist ... Und deiner? Ich habe einen Hund und du? Wer hat ein/eine/einen ...? Ich mag die/den/ das ... Ich möchte eine/ein ... Ich mag mein/meine/meinen ... Das ist meine/mein ... Welche Farbe hat deine/dein ... Ich fürchte mich vor ...